

Quickstart Guide:

SuperTalker progressive communicator

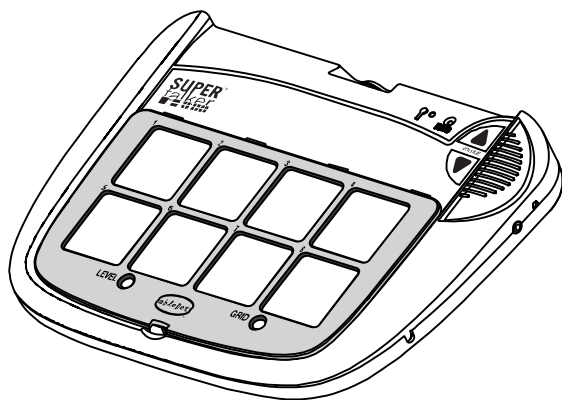

Overlays and ideas at www.ablenetinc.com

1 Powering SuperTalker

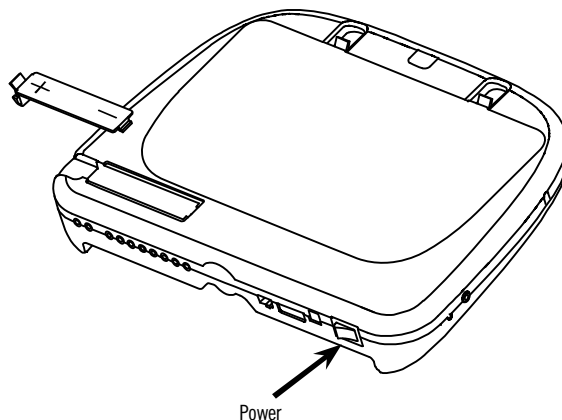

Insert four AA batteries into the device as shown. Power On/Off is located on the spine of the device.

2 Select Level and Grid

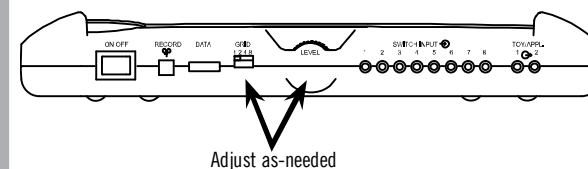

With the desired Overlay and Keyguard in place: Select a LEVEL (1-8) and Grid (1, 2, 4, 8) using the controls on the spine of the device.

NOTE: Be sure to match the Grid number to the Keyguard and Overlay currently installed on the device.

For information on Overlays, Keyguards and Helpful Tips, see reverse.

3 Enter Record Mode

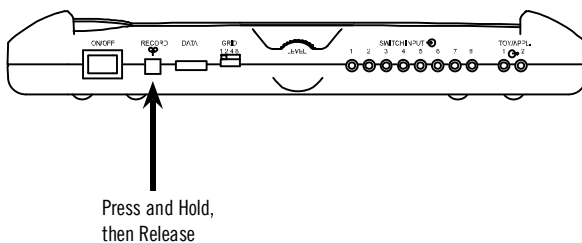

Press and Hold the RECORD button until the RECORD Light activates, then Release.

4 Record Messages

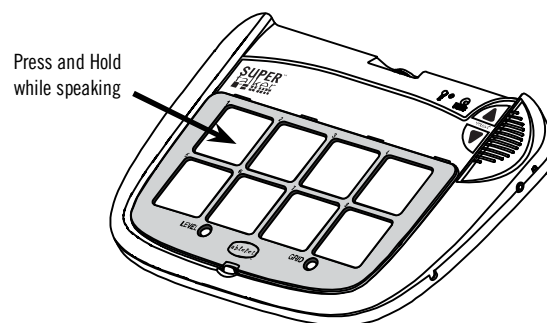

Press and Hold the desired Message location, begin speaking when you hear a beep. Release when finished.

Repeat for additional messages.

RECORD Light will flash while recording.

NOTE: Speak close to the microphone for loud, clear sound.

5 Exit Record Mode

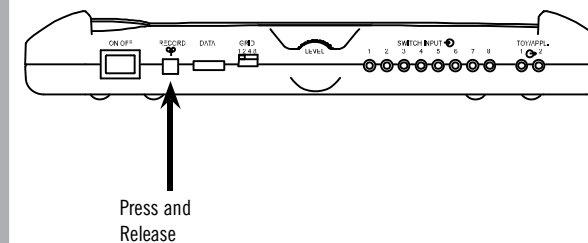

Press and Release the RECORD button to exit Record Mode.

NOTE: This device has 16 minutes of total recording time. The RECORD Light will turn yellow when only two minutes remain.

Advanced Features

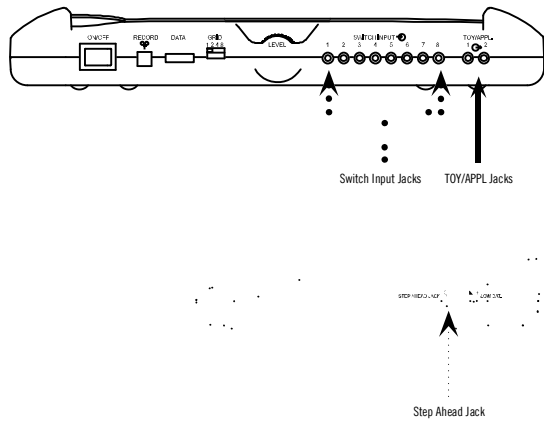

Playing a message with an External Switch

Attach the switch of your choice with a 1/8-inch (3.5mm) to the Switch Input jacks and continue to use the device as before. (Jacks indicated with • ••)

NOTE: Switch Input jacks are mapped to message locations 1 - 8 from left to right, depending on the grid used.

Controlling Toys or Appliances

Plug any switch-adapted toy or appliance into the TOY/APPL jack. When the SuperTalker is activated, the attached toy or appliance will activate for the length of the recorded message. (Jacks indicated with ———)

NOTE: TOY/APPL jacks are mapped to the first two message locations on the SuperTalker. To control an electrical appliance, a PowerLinkÆ 3 is required. For information about adapting toys and appliances, visit www.ablenetinc.com

Using the Step Ahead jack

Plug the switch of your choice into the Step Ahead jack to access the messages, in-order from location 1 - 8. (Jacks indicated with)

NOTE: Step Ahead jack will move through the message locations based on the Grid selected.

Keyguards and Overlays

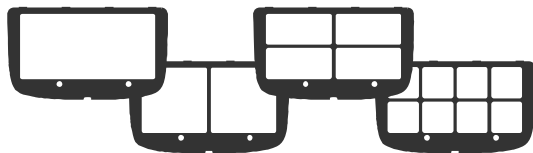

About Keyguards

SuperTalker includes keyguards in 1, 2, 4, and 8-grid formats. Release the installed keyguard by pressing on the tab holding the bottom center of the keyguard. Small numbers at the top of each message location correspond to the External Switch jacks (see above).

Keyguard Storage

The keyguard storage area on the back of SuperTalker can hold up to three keyguards at once. Plain paper overlays may be stored here as well.

Blank Overlays

Blank overlays for SuperTalker are available on-line at www.ablenetinc.com

Helpful Hints

Recording Tips

While in Record Mode, if the SuperTalker is not activated after 20 seconds, the device will exit Record Mode.

Master Clear - Press and hold the RECORD button for 10 seconds to delete all messages from SuperTalker.

Playback Tips

If the Keyguard in-use does not match the Grid selected, SuperTalker will not play the correct message.

If you press a message location where no message has been recorded, the RECORD Light will flash yellow.

Volume Controls

Lock or Unlock SuperTalker the bottom left and right message locations simultaneously.
When adjusting volume,
RECORD Light Yellow
RECORD Light Red

Mounting Options

A range of mounting options are available for SuperTalker at www.ablenetinc.com.

Product Map and Warranty

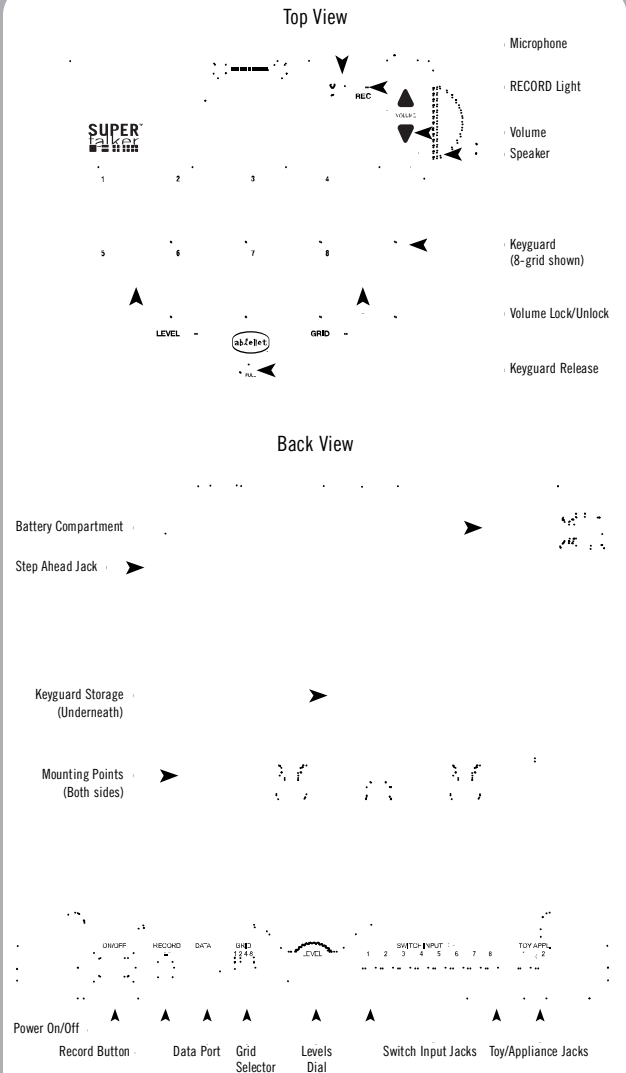

Warranty/Repair/Return Information

AbleNet offers a limited two-year warranty on the SuperTalker progressive communicator product. For full warranty details, visit www.ablenetinc.com

For more information on AbleNet products and services, contact:

AbleNet, Inc.,
Minneapolis/St. Paul, MN
800-322-0956 (US & Canada)
Internet: www.ablenetinc.com
© 2008 AbleNet, Inc., All Rights Reserved

Guide de démarrage rapide :

Appareil de communication progressif SuperTalker™

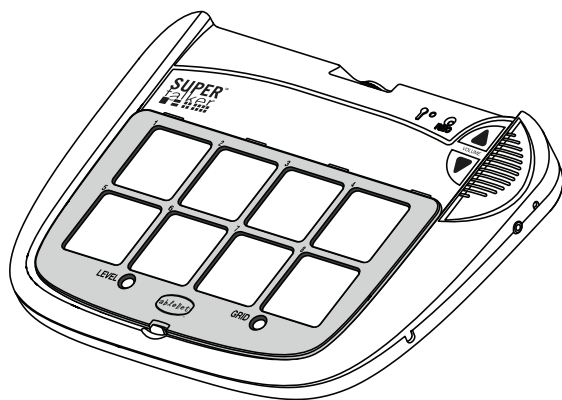

Calques et idées disponibles sur www.ablenetinc.com

1 Alimentation du SuperTalker

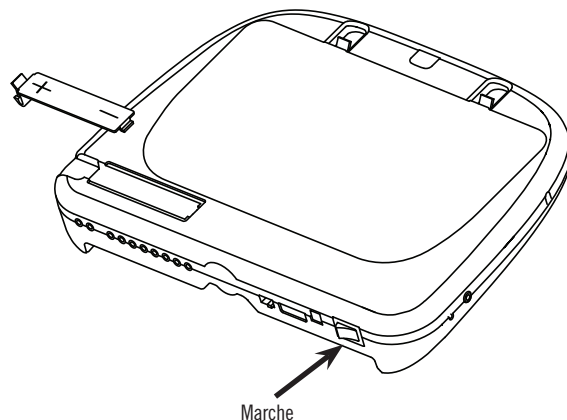

Insérez quatre piles AA dans l'appareil comme illustré.
Le bouton de marche/arrêt se situe sur le côté de l'appareil.

2 Sélection d'un niveau et d'une grille

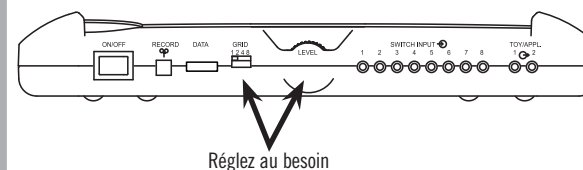

Avec le calque et le protège-clavier en place :
Sélectionnez un niveau [LEVEL (1-8)] et une grille [GRID (1, 2, 4, 8)] via les commandes situées sur le côté de l'appareil.

REMARQUE : Veillez à faire correspondre le numéro de grille au protège-clavier et au calque actuellement installés sur l'appareil.

Les informations sur les calques et les protège-claviers, ainsi que des conseils utiles se trouvent au verso.

3 Activation du mode d'enregistrement

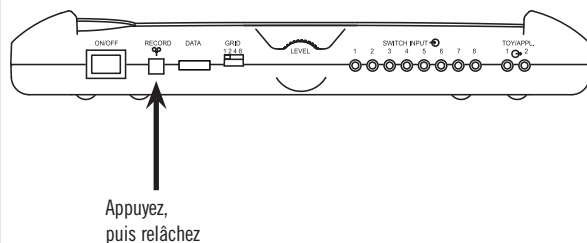

Appuyez sans relâcher sur le bouton RECORD jusqu'à ce que le voyant RECORD s'allume, puis relâchez le bouton.

4 Enregistrement de messages

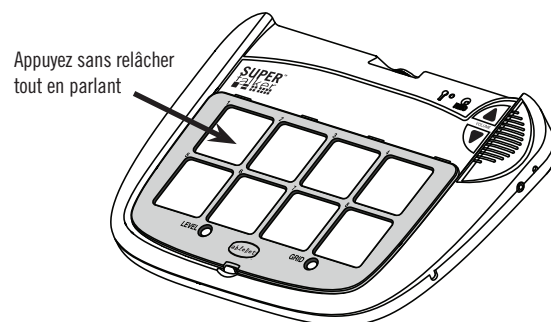

Appuyez sans relâcher à l'emplacement du message souhaité et commencez à parler dès que vous entendez un bip. Relâchez une fois l'enregistrement terminé.

Reprenez pour des messages supplémentaires.

Le voyant RECORD clignote en cours d'enregistrement.

REMARQUE : Parlez près du microphone pour un son clair et fort.

5 Désactivation du mode d'enregistrement

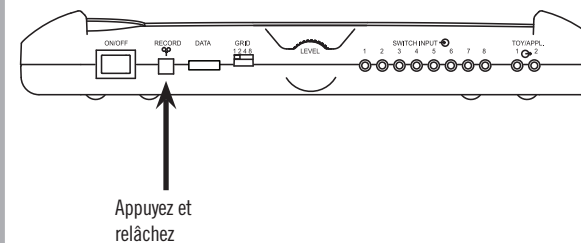

Appuyez brièvement sur le bouton RECORD pour quitter le mode d'enregistrement.

REMARQUE : Cet appareil propose un temps total d'enregistrement de 16 minutes. Le voyant RECORD passe au jaune quand il ne reste plus que deux minutes.

Fonctions avancées

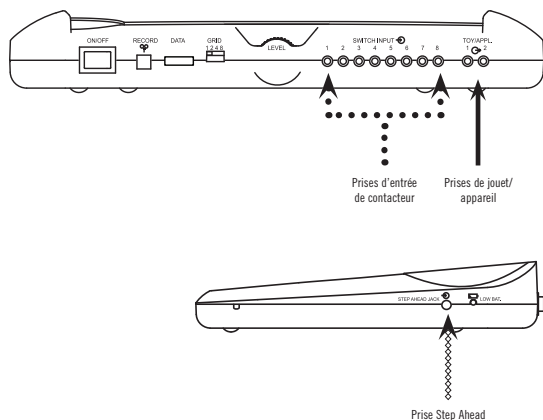

Lecture d'un message via un contacteur externe

Branchez le contacteur de votre choix muni d'une fiche de 3,5 mm sur l'une des prises d'entrée qui lui sont réservées et continuez à utiliser l'appareil comme d'habitude. (Prises indiquées par

REMARQUE : Les prises d'entrée de contacteur correspondent aux emplacements de messages 1 à 8 de gauche à droite, selon la grille utilisée.

Commande de jouets ou d'appareils

Branchez tout jouet ou appareil adapté au contacteur sur la prise TOY/APPL. Lorsque le SuperTalker est activé, le jouet ou l'appareil branché s'active pendant la durée du message enregistré. (Prises indiquées par ———)

REMARQUE : Les prises TOY/APPL correspondent aux deux premiers emplacements de messages sur le SuperTalker. Pour commander un appareil électrique, un PowerLink® 3 est requis. Pour des informations sur l'adaptation de jouets et d'appareils, allez sur le site www.ablenetinc.com

Utilisation de la prise Step Ahead

Branchez le contacteur de votre choix sur la prise Step Ahead pour accéder aux messages, dans l'ordre, de l'emplacement 1 à 8. (Prises indiquées par

REMARQUE : La prise Step Ahead fera défiler les emplacements de messages en fonction de la grille sélectionnée.

Protège-claviers et calques



À propos des protège-claviers

Le SuperTalker comprend des protège-claviers dans les formats grille à 1, 2, 4 et 8 cellules. Détachez le protège-clavier installé en appuyant sur la languette qui le fixe au centre et en bas. Les petits chiffres en haut de chaque emplacement de message correspondent aux prises de contacteur externe (voir ci-dessus).

Espace de Stockage du protège-clavier

L'espace de stockage du protège-clavier au dos du SuperTalker peut contenir jusqu'à trois protège-claviers à la fois. Des calques en papier ordinaire peuvent également être stockés à cet endroit.

Calques vierges

Des calques vierges pour SuperTalker sont disponibles en ligne à www.ablenetinc.com

Conseils utiles

Astuces d'enregistrement

Si le SuperTalker n'est pas activé après 20 secondes en mode Enregistrement, ce mode est désactivé.

Effacement général – Appuyez sur le bouton RECORD pendant 10 secondes pour supprimer tous les messages du SuperTalker.

Astuces de lecture de messages

Si le protège-clavier utilisé ne correspond pas à la grille sélectionnée, le SuperTalker ne lit pas le message correct.

Si vous appuyez sur un emplacement de message où aucun message n'a été enregistré, le voyant RECORD clignote en jaune.

Commandes de volume

Verrouillez ou déverrouillez les commandes de volume du SuperTalker en appuyant simultanément sur les emplacements de messages inférieurs droit et gauche.

Durant le réglage du volume,
 Voyant RECORD jaune – Volume déverrouillé
 Voyant RECORD rouge – Volume verrouillé ou max./min.

Options de montage

Diverses options de montage sont disponibles pour le SuperTalker à www.ablenetinc.com.

Illustrations du produit et garantie

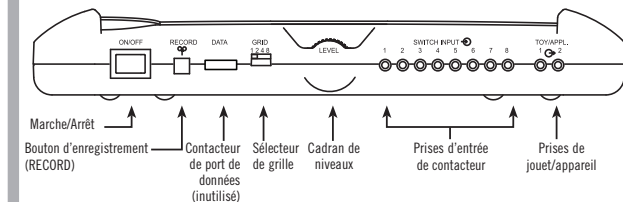
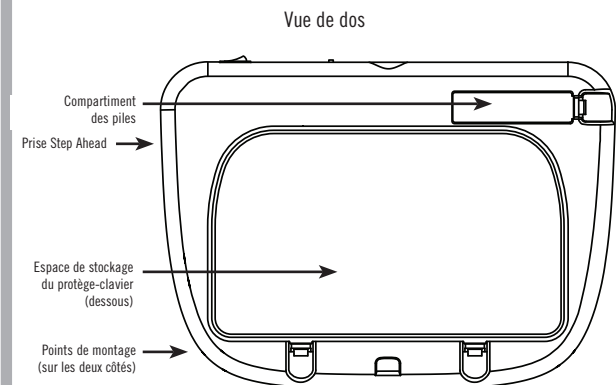
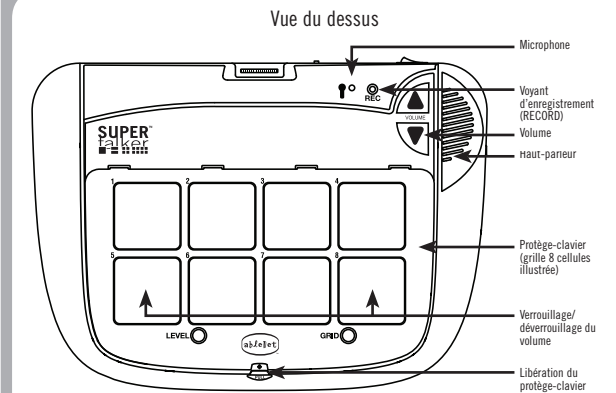

Garantie/Réparations/Informations pour le renvoi

AbleNet offre une garantie limitée de deux ans pour l'appareil de communication progressif SuperTalker. Vous trouverez des informations détaillées sur la garantie sur le site www.ablenetinc.com

Pour obtenir de plus amples renseignements sur les produits et services d'AbleNet, contactez :

AbleNet, Inc.
 Minneapolis/St. Paul, MN
 800-322-0956 (États-Unis et Canada)
 Internet : www.ablenetinc.com
 © 2008 AbleNet, Inc., tous droits réservés

Kurzanleitung: SuperTalker™ Kommunikator

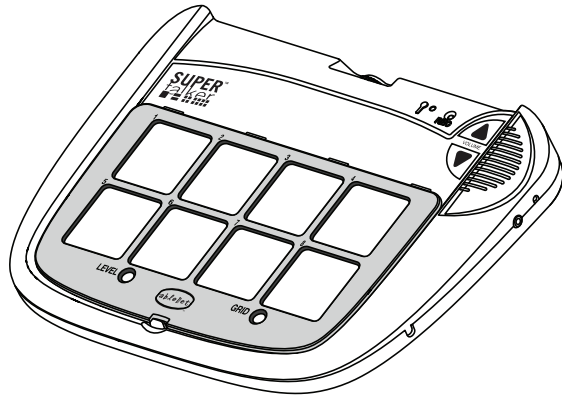

Vorlagen für Schablonen und Ideen finden Sie unter www.ablenetinc.com

1 SuperTalker einschalten

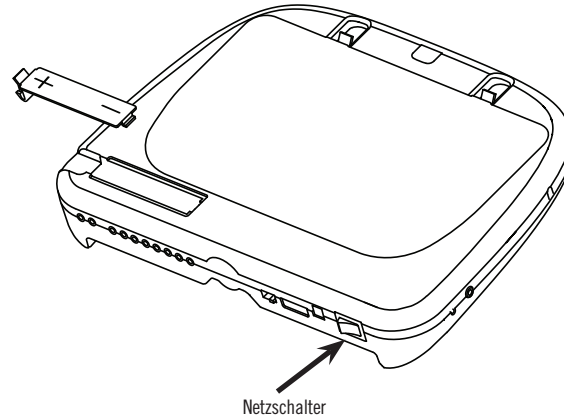

Vier AA-Batterien (Mignonzellen) in das Gerät einlegen (siehe Abbildung). Der Netzschalter befindet sich an der Rückseite des Gerätes.

2 Ebene und Fingerführaster auswählen

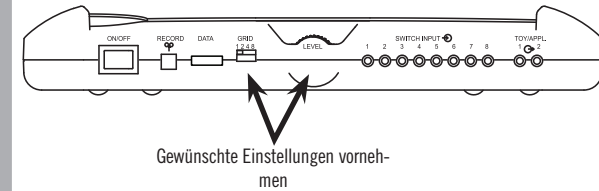

Nachdem die gewünschte Schablone und der Fingerführaster angebracht wurden:

Unter Verwendung der Regler an der Rückseite des Gerätes eine EBENE (LEVEL 1-8) und einen Raster (GRID 1, 2, 4, 8) wählen.

HINWEIS: Achten Sie darauf, dass die gewählte Rasternummer mit dem am Gerät angebrachten Raster und der Schablone übereinstimmt.

Informationen zu den Rastern und Schablonen sowie hilfreiche Tipps sind auf der Rückseite aufgeführt.

3 In den Aufnahme-Modus umschalten

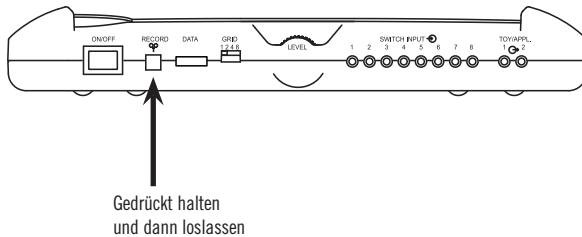

Den RECORD-Knopf gedrückt halten, bis die RECORD-Lampe leuchtet. Dann loslassen.

4 Die Sprachmitteilungen aufzeichnen

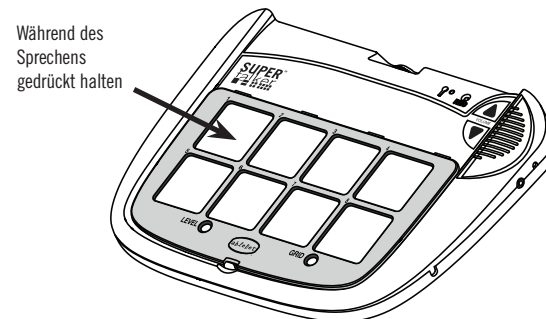

Das Feld für die gewünschte Mitteilung gedrückt halten und beim Ertönen des Tonsignals zu sprechen beginnen. Am Ende der Aufzeichnung loslassen.

Dasselbe für die Aufzeichnung weiterer Mitteilungen wiederholen.

Während der Aufnahme blinkt die RECORD-Lampe.

HINWEIS: Gehen Sie möglichst nahe an das Mikrofon, um einen lauten, deutlichen Ton zu erzielen.

5 Den Aufnahme-Modus beenden

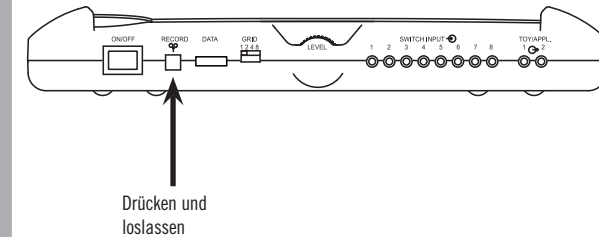

Den RECORD-Knopf drücken und loslassen, um den Aufnahme-Modus zu beenden.

HINWEIS: Dieses Gerät verfügt über insgesamt 16 Minuten Aufnahmezeit. Wenn nur noch zwei Minuten verbleiben, leuchtet die RECORD-Lampe gelb.

Erweiterte Funktionen

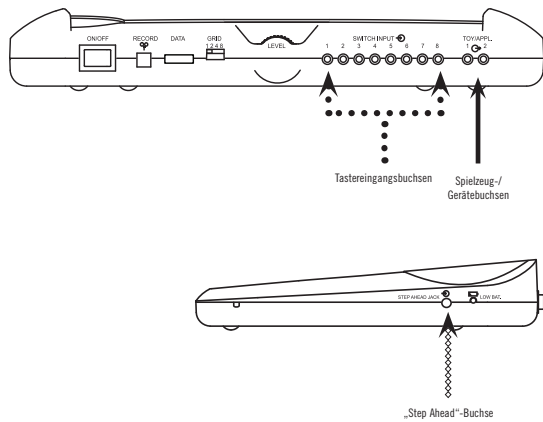

Wiedergabe einer Sprachmitteilung über einen externen Taster

Den gewünschten Taster mit einem 1/8-Zoll-Stecker (3,5 mm) am Tasteringang einstecken und das Gerät wie vorher weiter verwenden. (Die Buchsen sind gekennzeichnet mit ●●●●●●●●)

HINWEIS: Die Taster-Eingangsbuchsen sind den Feldern 1 - 8 von links nach rechts zugeordnet (abhängig vom verwendeten Fingerführgraster).

Steuerung von Spielzeug oder anderen Geräten

Ein tasteradaptiertes Spielzeug oder Gerät in die mit TOY/APPL gekennzeichnete Buchse einstecken. Bei eingeschaltetem SuperTalker wird das angeschlossene Spielzeug oder Gerät für die Dauer der aufgezeichneten Sprachmitteilung aktiviert. (Die Buchsen sind gekennzeichnet mit ———)

HINWEIS: TOY/APPL-Buchsen sind den ersten zwei Mitteilungsfelder am SuperTalker zugewiesen. Für die Steuerung eines Elektrogerätes muss ein PowerLink® 3-Adapter verwendet werden. Informationen über die Anpassung von Spielzeug und Elektrogeräten finden Sie auf unserer Website www.ablenetinc.com

Verwendung der „Step Ahead“-Buchse (Buchse für externen Taster)

Den gewünschten Taster in die „Step Ahead“-Buchse einstecken, um die Sprachmitteilungen der Reihe nach von Feldernummer 1 bis 8 anzusteuern (Buchsenkennzeichnung ○○○○○○○○)

HINWEIS: Die „Step Ahead“-Buchse ruft die Mitteilungen in der Reihenfolge ab, die dem gewählten Raster entspricht.

Fingerführgraster und Schablonen

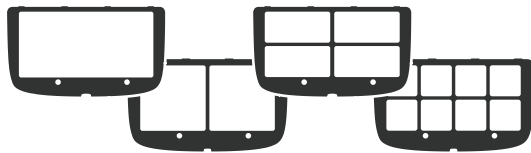

Fingerführgraster

Im Lieferumfang des SuperTalker sind Fingerführgraster mit 1, 2, 4 und 8 Feldern enthalten. Die Sperlasche unten in der Mitte des Fingerführgrasters drücken, um den installierten Raster zu entfernen. Die kleingedruckten Zahlen oben auf jeder Mitteilungstaste entsprechen der Nummerierung der Buchsen für die externen Tastereingänge (siehe oben).

Staufach für Fingerführgraster

Im Staufach an der Rückseite des SuperTalker können maximal drei Raster aufbewahrt werden. In diesem Fach werden auch Blankoschablonen aufbewahrt.

Blankoschablonen

Blankoschablonen für den SuperTalker können von der Website www.ablenetinc.com heruntergeladen werden.

Hilfreiche Tipps

Tipps für Aufnahmen

Wird der SuperTalker im Aufnahmemodus nicht innerhalb von 20 Sekunden aktiviert, beendet das Gerät den Aufnahmemodus.

Löschen aller Mitteilungen - Halten Sie den RECORD-Knopf 10 Sekunden lang gedrückt, um alle Mitteilungen aus dem Speicher des SuperTalker zu löschen.

Tipps für die Wiedergabe

Wenn der verwendete Fingerführgraster nicht mit dem am Regler gewählten Raster übereinstimmt, werden vom SuperTalker die falschen Mitteilungen wiedergegeben.

Beim Drücken einer Taste, für die keine Mitteilung aufgezeichnet wurde, blinkt die RECORD-Lampe gelb.

Lautstärkeregler

Die Lautstärkeregler des SuperTalker können durch gleichzeitiges Drücken der unteren linken und unteren rechten Mitteilungstaste gesperrt und freigegeben werden. Bedeutung der Anzeigelampen beim Regeln der Lautstärke:
 RECORD-Lampe gelb – Lautstärke freigegeben
 RECORD-Lampe rot – Lautstärke gesperrt oder auf Max/Min

Montageoptionen

Verschiedene Montageoptionen für den SuperTalker finden Sie auf www.ablenetinc.com.

Produktabbildung und Garantie

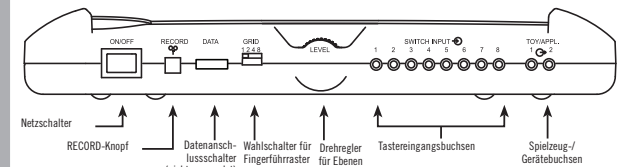
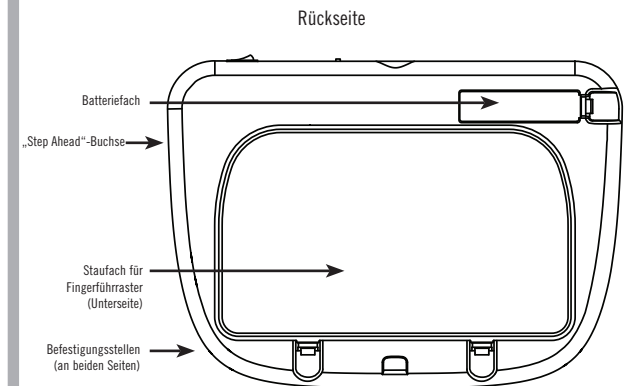
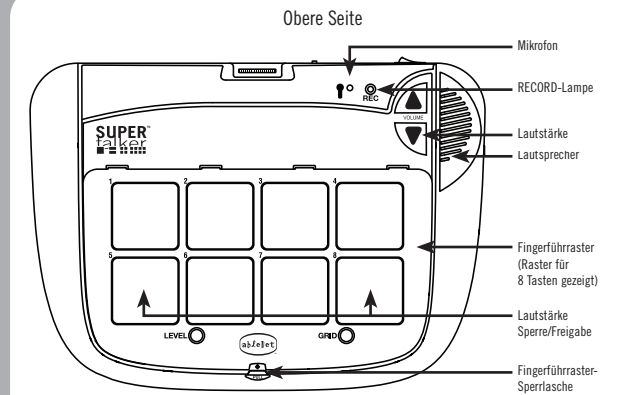

Hinweise zur Garantie/Reparatur/Rücksendung

AbleNet bietet eine zweijährige beschränkte Garantie für den progressiven SuperTalker Kommunikator. Ausführliche Garantieinformationen finden Sie auf unserer Website unter www.ablenetinc.com

Für weitere Informationen zu AbleNet Produkten und Dienstleistungen wenden Sie sich bitte an:

AbleNet, Inc.,
 Minneapolis/St. Paul, MN
 800-322-0956 (USA und Kanada)
 Internet: www.ablenetinc.com
 © 2008 AbleNet, Inc., Alle Rechte vorbehalten.

Guía de inicio rápido: Comunicador progresivo SuperTalker™

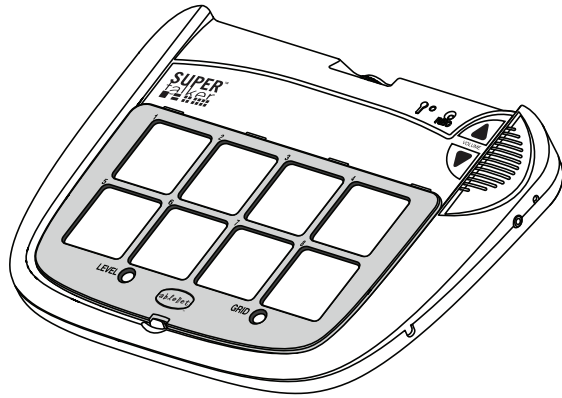

Accesorios de superposición e ideas disponibles en www.ablenetinc.com

1 Encendido del comunicador SuperTalker

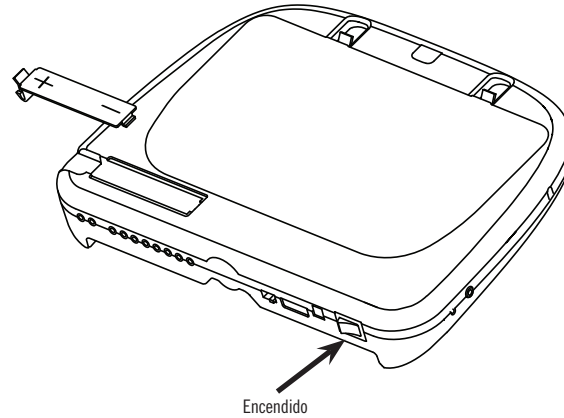

Encendido

Inserte cuatro pilas AA en el dispositivo, tal y como se muestra. El botón de encendido/apagado está situado en el canto del dispositivo.

2 Seleccione el nivel y la red

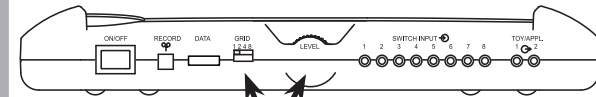

Realice los ajustes necesarios

Con el accesorio de superposición y el protector de teclado deseados y colocados en su lugar: **Seleccione un NIVEL (1-8) y una Red (1, 2, 4, 8) utilizando los controles situados en el canto del dispositivo.**

NOTA: Asegúrese de que el número de la Red coincida con el accesorio de superposición y el protector de teclado actualmente instalados en el dispositivo.

Para obtener información sobre los accesorios de superposición, los protectores de teclado y otros consejos útiles, vea el reverso de esta guía.

3 Ingrese en la modalidad de grabación

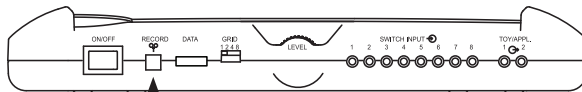

Mantenga presionado, y a continuación suéltelo

Mantenga presionado el botón de grabación "RECORD" hasta que se encienda la luz de grabación, y a continuación suéltelo.

4 Grabe mensajes

Mantenga presionado mientras habla

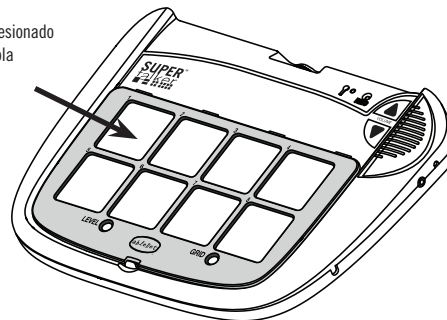

Mantenga presionada la localización deseada para el mensaje y comience a hablar cuando oiga un pitido. Suéltela cuando haya terminado.

Repita el procedimiento para grabar mensajes adicionales.

La luz de grabación "RECORD" se iluminará de forma intermitente mientras esté grabando.

NOTA: Hable cerca del micrófono para obtener un sonido alto y claro.

5 Salga de la modalidad de grabación

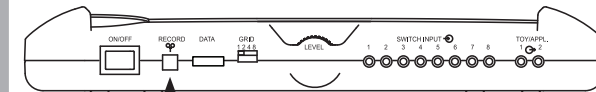

Presione y suelte

Presione y suelte el botón de grabación "RECORD" para salir de la modalidad de grabación.

NOTA: Este dispositivo dispone de 16 minutos de tiempo total de grabación. La luz de grabación "RECORD" cambiará al color amarillo cuando sólo queden dos minutos.

Características avanzadas

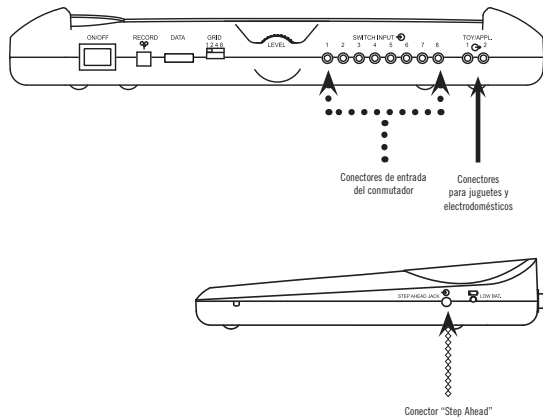

Reproducción de un mensaje con un conmutador externo

Acople el conmutador que desee con un conector de 3,5 mm (1/8") a los conectores de entrada del conmutador y continúe usándolo tal y como lo hacía antes. (Los conectores se indican con la línea de puntos)

NOTA: Los conectores de entrada del conmutador se corresponden con las localizaciones de mensajes 1 - 8, de izquierda a derecha, dependiendo de la red utilizada.

Control de juguetes y electrodomésticos

Conecte cualquier juguete o electrodoméstico adaptado a un conmutador, al conector TOY/APPL. Cuando el comunicador SuperTalker esté activado, el juguete o electrodoméstico acoplado a él se activará durante el tiempo que dure el mensaje grabado. (Los conectores se indican con la línea continua ———)

NOTA: Los conectores para juguetes y electrodomésticos (TOY/APPL) se corresponden con las dos primeras localizaciones de mensajes en el comunicador SuperTalker. Para controlar un electrodoméstico se necesita una unidad PowerLink® 3. Para obtener información sobre cómo adaptar juguetes y electrodomésticos, visite www.ablenetinc.com

Uso del conector "Step Ahead"

Acople el conmutador que desee al conector "Step Ahead" para acceder a los mensajes, de forma consecutiva y desde la localización 1 a la 8. (Los conectores se indican con ○○○○○○○○)

NOTA: El conector Step Ahead se desplazará a través de las localizaciones de mensajes, según la red seleccionada.

Protectores de teclado y accesorios de superposición

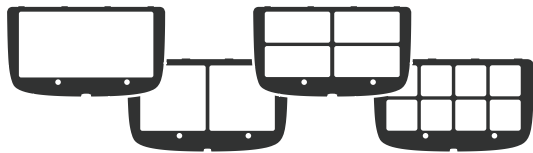

Información sobre los protectores de teclado

El comunicador SuperTalker incluye protectores de teclado en formatos de 1, 2, 4, y 8 redes. Suelte el protector de teclado instalado presionando la perilla que sujeta su parte central inferior. Los pequeños números en la parte superior de cada localización de mensaje corresponden a los conectores de los conmutadores externos (véase la información anterior).

Almacenamiento del protector de teclado

El área de almacenamiento del protector de teclado en la parte posterior del comunicador SuperTalker tiene cabida para 3 protectores de teclado. En esta área también se pueden guardar los accesorios de superposición de papel.

Accesorios de superposición en blanco

Los accesorios de superposición en blanco para el comunicador SuperTalker están disponibles en www.ablenetinc.com

Consejos útiles

Recomendaciones de grabación

Mientras esté en la modalidad de grabación, si el comunicador SuperTalker no se activa después de 20 segundos, el dispositivo saldrá de la modalidad de grabación.

Borrado general - Mantenga presionado el botón de grabación "RECORD" durante 10 segundos para borrar todos los mensajes del comunicador SuperTalker.

Recomendaciones de reproducción

Si el protector de teclado en uso no se corresponde con la red seleccionada, el comunicador SuperTalker no reproducirá el mensaje correcto.

Si presiona una localización de mensaje en la que no se ha grabado ningún mensaje, la luz de grabación RECORD se encenderá de forma intermitente con un color amarillo.

Controles de volumen

Bloquee o desbloquee de los controles de volumen del comunicador SuperTalker presionando simultáneamente las localizaciones de mensajes derecha e izquierda.

Al ajustar el volumen,

Luz de grabación "RECORD" amarilla – Volumen desbloqueado

Luz de grabación "RECORD" roja – Volumen bloqueado o máx/mín

Opciones de montaje

En www.ablenetinc.com hay disponibles una variedad de opciones de montaje para el comunicador SuperTalker.

Plano del producto y garantía

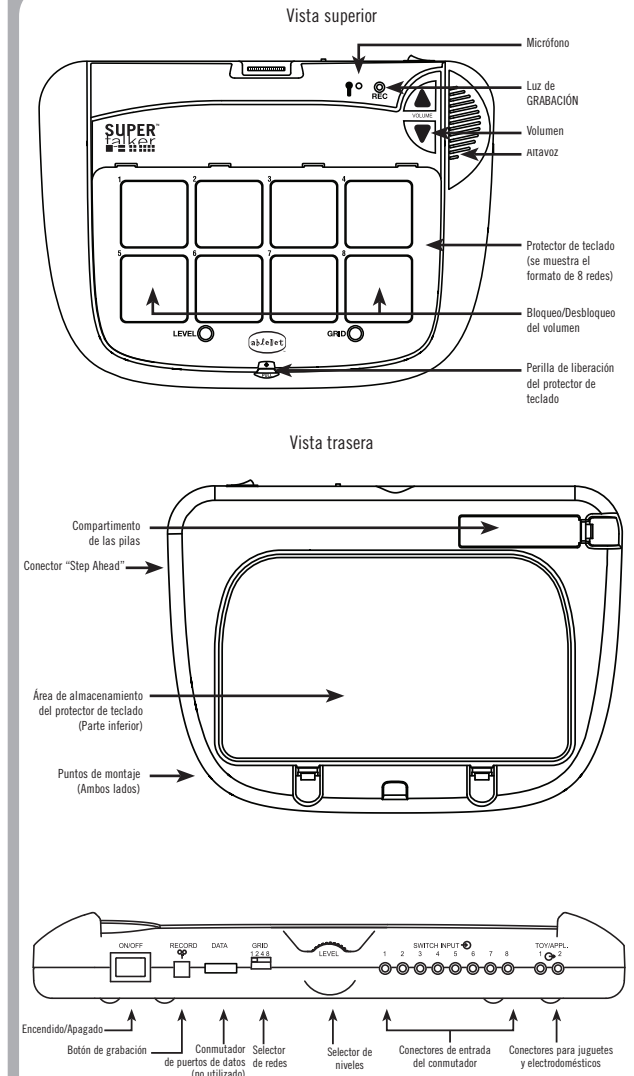

Garantía/Reparación/Información de devolución

AbleNet ofrece una garantía limitada de dos años en el comunicador progresivo SuperTalker. Para obtener información detallada sobre la garantía, visite www.ablenetinc.com

Para obtener más información sobre los productos y servicios de AbleNet, póngase en contacto con:

AbleNet, Inc.,
Minneapolis/St. Paul, MN
800-322-0956 (Estados Unidos y Canadá)

Internet: www.ablenetinc.com

© 2008 AbleNet, Inc., Todos los derechos reservados